

U 4.100 SA/K & U 4.100 F/K

Rotary vane vacuum pumps

- oil-lubricated and air-cooled
- incl. integrated non return valve, PT100

Drehschieber-Vakuumpumpen

- ölgeschmiert und luftgekühlt
- inkl. integriertem Rückschlagventil, PT100

Pompes à vide à palettes

- lubrifiées et refroidies par air
- incl. soupape anti-retour intégré, PT100

Pompe per vuoto a palette

- lubrificate ad olio e raffreddate ad aria
- incl. valvola non ritorno integrato, PT100

Bombas de vacío de paletas

- con aceite y refrigerado por aire
- incl. válvula antirretorno, PT100

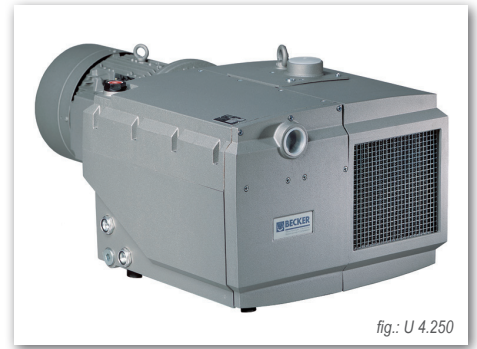
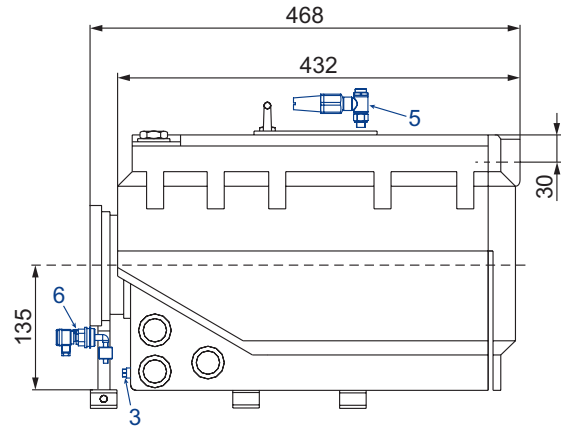
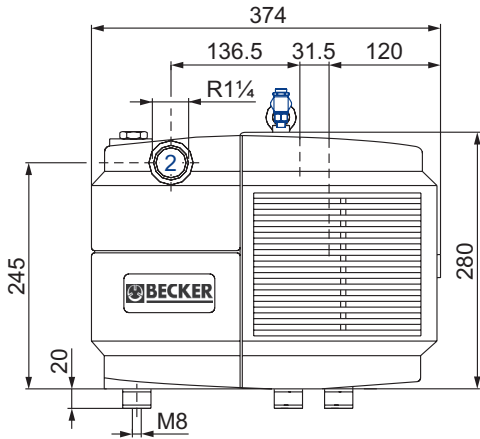

fig.: U 4.250



- Vacuum connection (non return valve integrated)
Sauganschluss (Rückschlagventil integriert)
Raccord vide (soupape anti-retour intégré)
Raccordo aspirazione (valvola non ritorno integrato)
Conexión de vacío (válvula antirretorno integrada)

- Exhaust air connection
Abluftanschluss
Raccord échappement d'air
Raccordo scarico aria
Conexión aire residual

- PT100 connection
PT100 Anschluss
Raccord PT100
Raccordo PT100
Conexión PT100

- Rubber buffer position
Gummipufferposition
Position de amortisseur en caoutchouc
Posizione del ammortizzatore in gomma
Posición amortiguadores de goma

- optional: 5 Gas ballast valve
optional: Gasballastventil
en option: Soupape de l'este d'air
optionale: Valvola di zavoratrice
opcional: Válvula de lastre de gas
- 6 Level transmitter
Niveaugeber
Capteur de niveau
Indicatore di livello
Transmisor de nivel

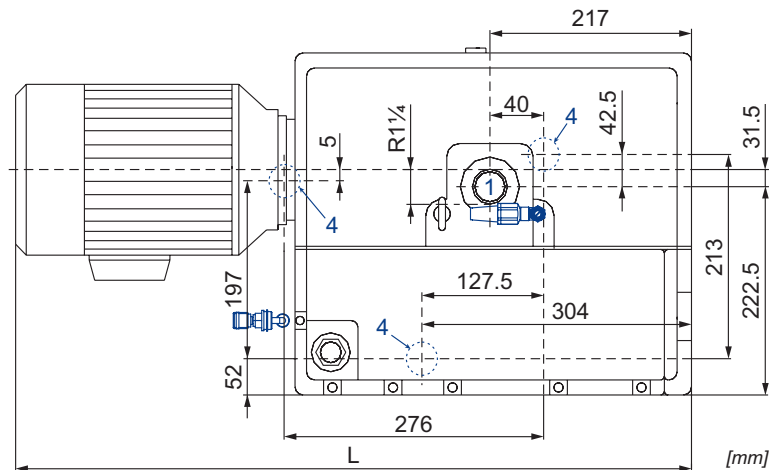

m ³ /h		mbar abs. ¹⁾		kW 3~		kg	dB(A) ²⁾		 ³⁾
50 Hz	60 Hz	U 4.100 SA/K	U 4.100 F/K	50 Hz	60 Hz		50 Hz	60 Hz	I
100	117	3	0.5	2.4	3.0	37 + (M)	67.5	69	2

(M)	kW		V ±10%		min ⁻¹		A		kg	no.	L	no. U 4.100 + (M)		
	50 Hz	60 Hz	50 Hz	60 Hz	50 Hz	60 Hz	50 Hz	60 Hz						
	2.4	3.0	Δ 230 / Y 400 IE2	Δ 265 / Y 460 IE2	Δ 230 / Y 400	1440	1735	9.5/5.4	9.5/5.4	6.1	26	42278422300003TA	770	G017307 (SA/K) G017013 (F/K)
	-	3.0	-	YY 230 / Y 460 IE2 + UL/CSA	usable @ 208	-	1735	-	10.8/5.4	11.6	26	42378407300114TA	770	G017948 (SA/K) G017210 (F/K)
	2.4	3.0	Δ 200 / Y 350	Δ 220 / Y 380-400 IE2	Δ 200 / Y 350	1450	1740	11.4/6.6	11.1/6.4-6.1	12.2/7	29	42278453300003RE	775	G017949 (SA/K) G017211 (F/K)
	-	3.0	-	Δ 400 / Y 690 IE2	-	-	1740	-	6.1/3.5	-	29	42378454300003RE	775	G017947 (SA/K) G017209 (F/K)

- mbar absolute
mbar absolut
mbar absol
mbar assoluto
mbar absolutos
- DIN EN ISO 3744 (KpA = 3 dB(A))
interval of 1m, at medium load, both
connection sides piped
DIN EN ISO 3744 (KpA = 3 dB(A))
Abstand von 1m, bei mittlerer
Belastung, beide Seiten abgeleitet
DIN EN ISO 3744 (KpA = 3 dB(A))
intervalle de 1m, à régime moyen,
avec dérivation des deux côtés
DIN EN ISO 3744 (KpA = 3 dB(A))
intervallo di 1m, a medio regime,
entrambi i lati derivati
DIN EN ISO 3744 (KpA = 3 dB(A))
intervalo de 1m, en media carga,
derivados de ambos lados
- Becker Lube: M 100 (mineral), S 100
(synthetic) + SL 100 (food)
Becker Lube: M 100 (mineral), S 100
(synthetic) + SL 100 (food)
Becker Lube: M 100 (mineral), S 100
(synthetic) + SL 100 (food)
Becker Lube: M 100 (mineral), S 100
(synthetic) + SL 100 (food)
Becker Lube: M 100 (mineral), S 100
(synthetic) + SL 100 (food)
- Dimensions in mm
Maßangaben in mm
Mesures en mm
Misure in mm
Dimensiones en mm

Suction air rate • Saugluftmenge • Débit d'air aspiré • Volume d'aria aspirata • Volumen de aire aspirado

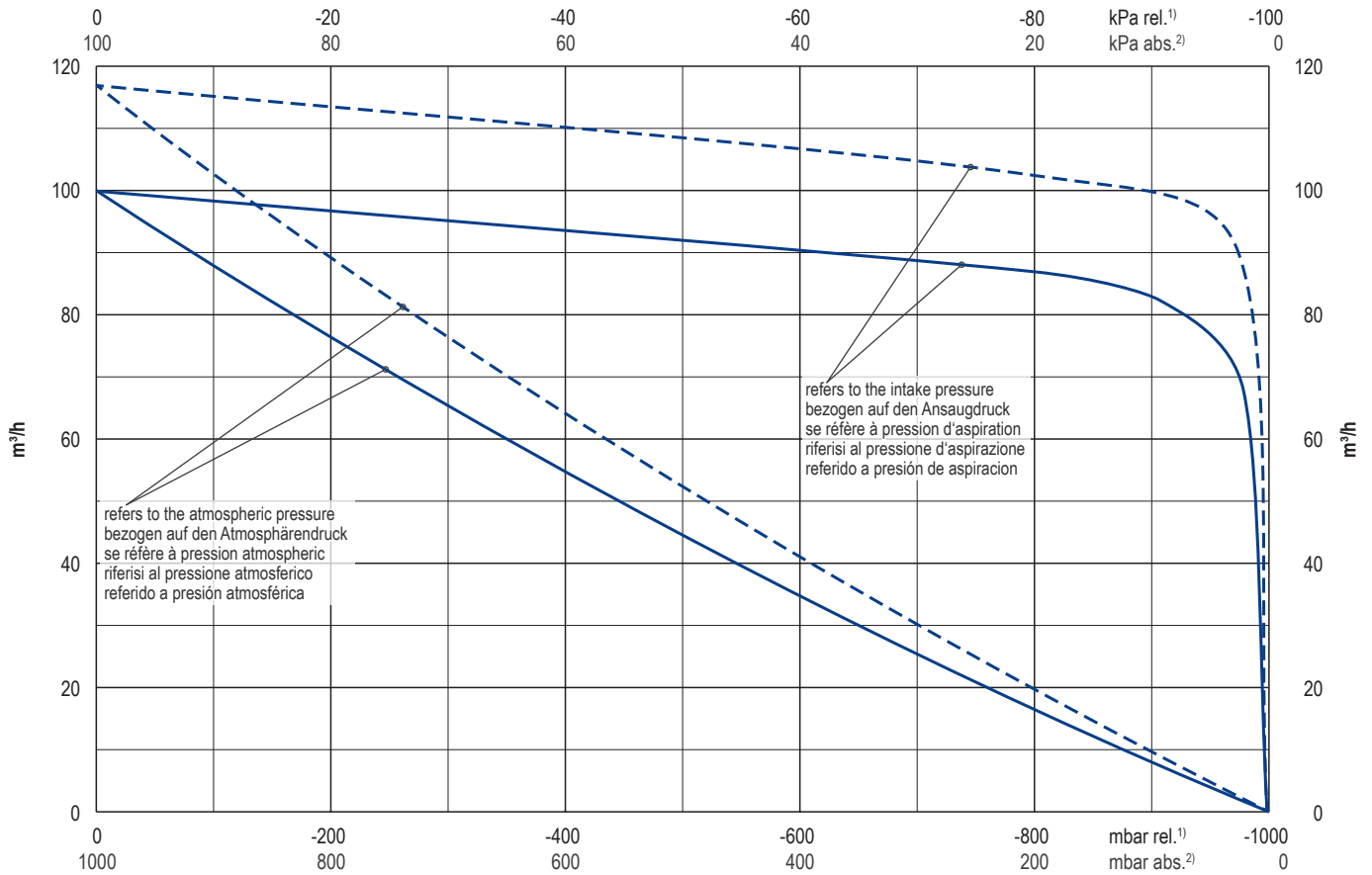

Exhaust air temperature • Ablufttemperatur • Température d'air à l'échappement
Temperatura dell'aria scarica • Temperatura del aire de escape

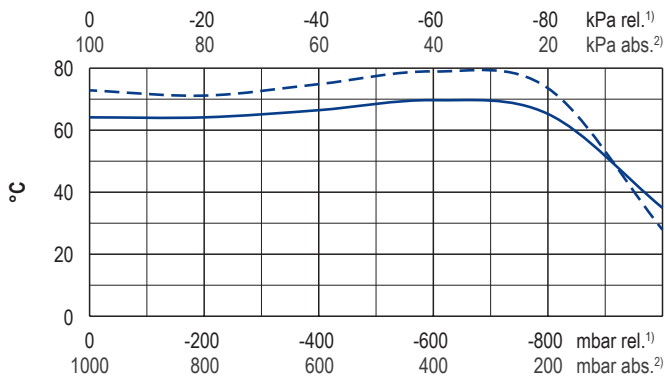

Motor shaft power • Wellenleistung • Puissance du moteur axe
Potenza del motore albero • Capacidad de eje del motor

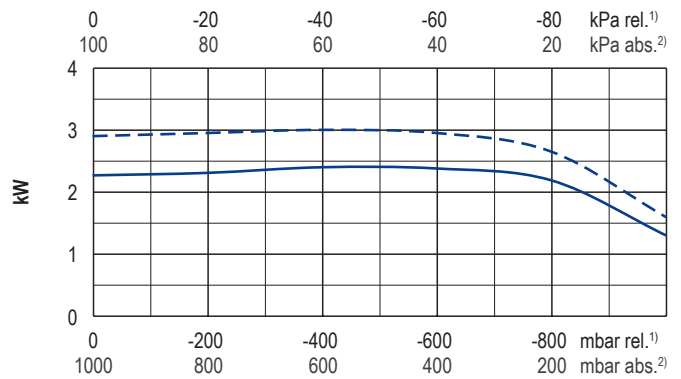

— 50 Hz 1) relative relativ relatif relativo relativa
 --- 60 Hz 2) absolute absolut absolu assoluto assoluta

• Reference data Bezugsdaten Référence Riferimento Referencia 1000 mbar,
 (atmosphere) (Atmosphäre) (atmosphère) (atmosfera) (atmosférica) 20°C
 • Tolerance Toleranz Tolérance Tolleranza Tolerancia ±5%

i	Variants	Varianten	Variantes	Varianti	Variantes
U 4.100 GB	Gas ballast valve	Gasballastventil	Soupape de l'este d'air	Valvola di zavoratrice	Válvula de lastre de gas
U 4.100-25	Oil-to-water heat exchanger	Öl-Wasser-Kühler	Réfrigérant à l'huile et à l'eau	Raditore ad oli-acqua	Intercambiador de calor aceite-agua
U 4.100-51	Oil bath heating, level transmitter and thermostat	Ölbadheizung, Niveaugeber und Thermostat	Chauffage du bain d'huile, capteur de niveau et thermostat	Riscaldamento a bagno d'olio, indicatore di livello e termostato	Calefacción para aceite, transmisor de nivel y termostato
U 4.100 (F 110)	With suction filter F 110 (paper cartridge)	Mit Ansaugfilter F 110 (Papierpatrone)	Avec filtre d'aspiration F 110 (cartouche de papier)	Con filtro di aspirazione F 110 (cartuccia carta)	Con filtro de aspiración F 110 (cartucho de papel)
	Performance data / dimensions can differ combinations on request	Leistungsdaten / Abmessungen können abweichen Kombinationen auf Anfrage	Données de performance / mesures peuvent différer combinaisons sur demande	Dati di performance / misure possono differire combinazioni su richiesta	Datos de rendimiento / dimensiones pueden diferir combinaciones a petición